

**Montageanleitung Mitsubishi L200 2006-
06-10-31/Rolf Karlsson**

Für Modelle: MDC-0055, -1155, -1133.
MD-900, -1100, -0055, -1155.
MCC-0055, -1155, -1133.
MC-900, -1100, -0088, -1188.



Lesen Sie zuerst die ganze Montageanleitung durch und kontrollieren Sie die Vollständigkeit des Montagesatzes.

Der Montagesatz besteht aus:
6 St. Befestigungsklammern
1 St. Scheuerschutzfolie

Wenn am Fahrzeug und am Hardtop ein 3. Bremslicht ist, muss eins von beiden unbrauchbar gemacht werden.



Heben Sie die Haube vorsichtig auf das Auto und schieben diese so nach vorne, dass das Vorderteil der Pritsche hierdurch gut abgedichtet wird

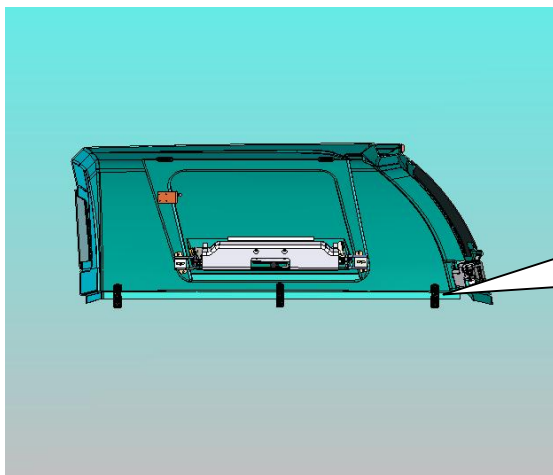

Drücken Sie die Haube seitwärts nach beiden Seiten und befestigen Sie die Klammern wie auf dem Bild. Die Haube auf der Pritschenkante mit den Klammern festziehen mit **Max. 10Nm**.

Schloßmechanismus: MDC-0055,-1155,-1133 und MCC-0055,-1155,-1133.



Kontrollieren Sie, dass die Türen leicht zu schließen sind und dass die Schlösser richtig eingestellt sind. Bei Bedarf das Schloss und Schlossbügel nachstellen.



Sie können beim mittleren Schloss die Länge der Schließstangen verändern indem Sie den Kunststoffclip lösen und die Schließstange drehen die an der Verbindung zum Schlosshaken ein Gewinde hat.

Schloßmechanismus: MD-900,-1100,-0055,-1155, und MC-900,-1100,-0088,-1188.



Kontrollieren Sie auch, dass die Klappen leicht zu öffnen und zu schließen sind, und dass die Schlösser korrekt eingestellt sind. Bei Bedarf ist die Höhe des Gleitwinkels zu ändern.

Die obere Kante der Prischenklappe dort reinigen, wo die Heckklappe der Haube anliegt und Schutzfolie als Scheuerschutz aufkleben.

Nach einiger Zeit des Fahrens sollten die Verschraubungen kontrolliert und bei Bedarf nachgezogen werden.