

Montageanleitung SYD-0055/-1155**07-09-04/Rolf Karlsson**

Lesen Sie zu erst die ganze Montageanleitung durch und kontrollieren Sie die Vollzähligkeit des Montagesatzes.

Der Montagesatz besteht aus

- 1 St. Scheuerschutzfolie
- 3,2 m Zellgummileiste
- 2 St. Stirnwandbefestigung
- 8 St. Popnieten
- 14 St. Selbstschneidenden Schrauben



Bevor Sie die Haube auf das Fahrzeug heben, applizieren Sie die selbstklebende Zellgummileiste an der Unterseite der Haubenflansche und lösen Sie die 4 Befestigungsbeschläge, die mit M6-muttern befestigt sind, damit diese nicht an der Pritschenkante scheuern, wenn die Haube auf ihren Platz gestellt wird.



Heben Sie die Haube vorsichtig auf das Fahrzeug und ziehen Sie diese nach hinten bis die untere Kante der Stirnwand an der Stirnwand des Fahrzeugs anliegt. **Achtung!** Kontrollieren Sie dass die beiden hinteren Leitbleche an der Innenseite der Haube nicht am Fahrzeug scheuern, wenn die Haube gesenkt wird. Kontrollieren Sie dass genügend Platz zwischen Haube und Kabine vorhanden ist sodass die Haube nicht am Fahrzeug scheuert.



Ziehen Sie die beiden vorderen Befestigungsbeschläge die auf jeder Seite gelöst wurden, als die Haube auf ihren Platz gehoben wurde, wieder fest. Die Beschläge sollen nur so fest angezogen werden, dass die Haubenflansche schön an der Außenseite der Pritschenkante anliegen. Markieren Sie die Stellen für die selbstschneidenden Schrauben und mit Bohrer 4,9-5,0 mm vorbohren. Ziehen Sie die Schrauben fest und machen Sie das gleiche mit den hinteren Befestigungsbeschlägen. **Achtung!** Die hinteren Beschläge müssten vielleicht gebogen werden, damit die Haube schön an der Außenseite anliegt.

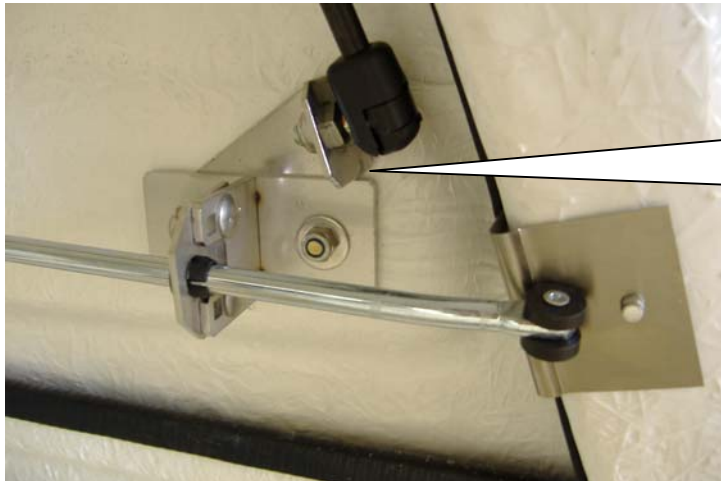

Kontrollieren Sie ob die Klappen leicht zu schließen und die Schlösser richtig eingestellt sind. Bei Bedarf ist die Höhe des Gleitwinkels zu ändern.

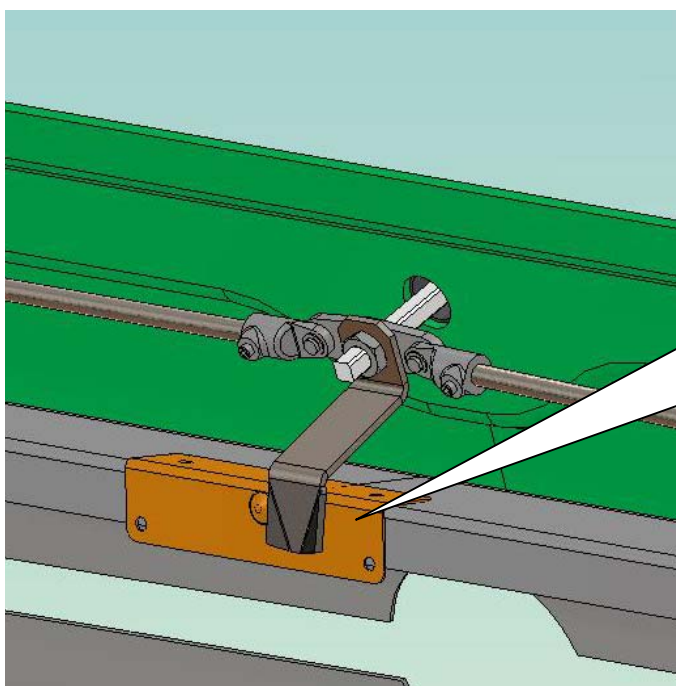

Schließen Sie die hintere Klappe und markieren Sie auf der Ladeflächenklappe wo das Schlossblech platziert werden soll. Säubern Sie die Fläche (z.B. mit Spiritus) und fixieren Sie das Schlossblech indem Sie dieses ordentlich festdrücken.

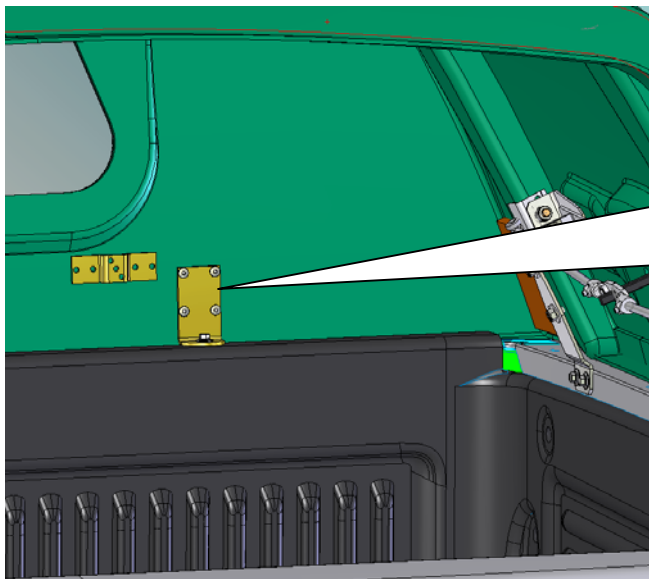

Plazieren Sie zwei Winkelbleche an der Stirnwand, bohren und dann Festnieten. Danach bohren Sie mit Bohrer 4,9-5,0 mm Löcher für die selbstschneidenden Schrauben in die Pritschenwand und danach die Winkelbleche festschrauben.

Die obere Kante der Pritschenklappe dort reinigen, wo die Heckklappenunterkante anliegt und Schutzfolie als Scheuerschutz aufkleben.

Nach einiger Zeit des Fahrens sollten die Verschraubungen kontrolliert und bei Bedarf nachgezogen werden.